

ಅಧ್ಯಾಯ : ಏಳು chapter - 7
ಸಮಾರೋಪ conclusion

ಕೆಲಸದ ಹಾಡುಗಳು ಕೆಲಸ ಮಾಡುವಾಗ ಹುಟ್ಟುವ ಹಾಡುಗಳಾಗಬಹುದು ಅಥವಾ ಆ ಕೆಲಸದ ಸ್ವಭಾವವನ್ನು ಹೇಳುವ ಹಾಡುಗಳಾಗಬಹುದು. ಊಳುವಾಗ, ಬಿತ್ತುವಾಗ, ನಾಟಿ ಹಾಕುವಾಗ, ಕೊಯ್ಯುವಾಗ, ನೇಯುವಾಗ, ನೂಲುವಾಗ, ಭಾರ ಎತ್ತುವಾಗ ಮತ್ತು ಎಳೆಯುವಾಗ, ದೋಣಿ ನಡೆಸುವಾಗ, ಕಟ್ಟುವಾಗ, ಬೀಸುವಾಗ, ಹಚ್ಚಿ ಹೊಯ್ಯುವಾಗ, ಮಕ್ಕಳನ್ನು ಮಲಗಿಸುವಾಗ ಇಂತಹ ಹಲವು ಸಂದರ್ಭಗಳಲ್ಲಿ ಹಾಡುಗಳು ಹೊರಹೊಮ್ಮುತ್ತವೆ. ಕೆಲಸದ ಹಾಡುಗಳು ಅವನ್ನು ಹಾಡುವ ಹಾಡುಗಾರರ ಸ್ವಭಾವಕ್ಕನುಗುಣವಾದ ದಾಟಿಯನ್ನು ಹೊಂದಿರುತ್ತವೆ. ಹೆಂಗಸರು ಹಾಡುವ ನೂಲುಗಾರಿಕೆ, ನೇಯ್ಗೆ ಮುಂತಾದ ಕೆಲಸದ ಹಾಡುಗಳು ಗಂಡಸರು ಗಾಡಿ ಹೊಡೆಯುವಾಗ, ಏತ ತುಳಿಯುವಾಗ ಹಾಡುವ ಹಾಡುಗಳ ದಾಟಿಗಿಂತ ಬೇರೆಯಾಗಿರುತ್ತವೆ. ಕಥಾಂಶ, ಗೇಯಾಂಶಗಳೆರಡರಲ್ಲಿಯೂ ಹೆಂಗಸರ ಮತ್ತು ಗಂಡಸರ ಹಾಡುಗಳು ಬೇರೆ ಬೇರೆಯಾಗಿರುತ್ತವೆ. ಸಾಮಾನ್ಯವಾಗಿ ಕೆಲಸದ ಹಾಡುಗಳು ಸಮೂಹ ಗೀತೆಗಳಾಗಿರುತ್ತವೆ. ಗುಂಪಿನಲ್ಲಿ ಯಾರಾದರೊಬ್ಬರು ಹಾಡಿನ ಪ್ರಧಾನ ಭಾಗವನ್ನು ಹಾಡಿದರೆ ಮಿಕ್ಕವರು ಅದಕ್ಕೆ ಸೊಲ್ಲು ಕೊಡುತ್ತಾರೆ.

ಇಂದಿನ ದಿನಗಳಲ್ಲಿ ಕೆಲಸದ ಹಾಡುಗಳು ಕೆಲಸದ ಸಂದರ್ಭದಿಂದ ಮಾಯವಾಗುತ್ತಿದ್ದರೂ, ಹಾಡುಗಳಷ್ಟೇ ಉಳಿದುಕೊಂಡಿವೆ. ಕೆಲವೆಡೆಗಳಲ್ಲಿ ಕೆಲಸ ನಿರ್ವಹಿಸುವಾಗ ಹಾಡಿಸುವ ಸಂಪ್ರದಾಯವು ಉಳಿದು ಬಂದಿದೆ. ಹಾಡಿಸಿದರೆ ದುಡಿಮೆಯ ಶ್ರಮದ ಉಪಶಮನವಾಗುವುದು ಒಂದು, ಬೆಳಸಮೃದ್ಧವಾಗಿ ಬೆಳೆಯುತ್ತದೆ ಎಂಬುದು ಒಂದು ನಂಬಿಕೆ. ಕೃಷಿ ಕೆಲಸದಲ್ಲಿ ತೊಡಗಿದ್ದಾಗ ಹಾಡಿಸುವುದರಲ್ಲಿ ಅನಿಷ್ಟ ಶಕ್ತಿಗಳಿಂದ ಬೆಳೆಯನ್ನು ರಕ್ಷಿಸಿಕೊಳ್ಳುವ ಉದ್ದೇಶವೂ ಇದೆ. ಕೆಲಸದ ಹಾಡುಗಳಲ್ಲಿ ಹಲವು ವಿಧ. (ಅವು ವ್ಯವಸಾಯದ ಮಾದರಿಯ ಆರ್ಥಿಕ ವ್ಯವಸ್ಥೆಗೆ ಹೊಂದಿಕೆಯಾದವು. ಕನ್ನಡದಲ್ಲಿ ಕೃಷಿಕ ಗೀತೆಗಳ ಸಂಖ್ಯೆಯೇ ದೊಡ್ಡದು) ಬತ್ತದ ಗದ್ದೆಯ ಹಾಡುಗಳು, ದನಕಾಯುವವರ ಹಾಡುಗಳು, ಮೀನುಗಾರರ ಹಾಡುಗಳು, ಕಮ್ಮಾರರ ಹಾಡುಗಳು ಇತ್ಯಾದಿ ಬಗೆಯಲ್ಲಿ ಸಿಗುತ್ತವೆ. ಬೀಜ ಬಿತ್ತನೆಯಿಂದ ತೊಡಗಿ ಕಾಳನ್ನು ಒಕ್ಕುವವರೆಗೂ ಕೆಲಸದ ಹಾಡುಗಳ ಹರವು ಇದೆ. ಕೃಷಿಸಂಬಂಧ ಗೀತೆಗಳಲ್ಲಿ ಕೃಷಿ ಕೆಲಸದ ಪ್ರತಿಯೊಂದು ಘಟ್ಟಗಳನ್ನು

ಪರಿಚಯಿಸುವ ಕೃಷಿ ಸಂಸ್ಕೃತಿಗೆ ಸಂಬಂಧಿಸಿದ ರಚನೆಗಳಿವೆ. ಮೇಟಿಯನ್ನು ನೆಡುವಾಗ, ಕಣವನ್ನು ಮಾಡುವಾಗ, ಹಂತಿ ಕಟ್ಟಿದಾಗ, ರಾಶಿ ಮಾಡುವಾಗ ಹೀಗೆ ಇಂತಹ ಹಲವಾರು ಸಂದರ್ಭಗಳಲ್ಲಿ ಜನಪದ ಕ್ರಿಯಾತ್ಮಕ ಗೀತೆಗಳು ಹೊರಹೊಮ್ಮುತ್ತವೆ.

ಹಳ್ಳಿಯ ಜನರ ಬಹುತರ ಉದ್ಯೋಗವು ಒಕ್ಕಲುತನ; ಇಲ್ಲವೆ ಅದಕ್ಕೆ ಸಂಬಂಧಿಸಿದ ಇನ್ನೊಂದು ಕೆಲಸ. ಒಕ್ಕಲುತನ ಮಳೆಯನ್ನು ಅವಲಂಬಿಸಿದೆ. ಅದು ಮುಗಿಲಿನಿಂದ ಸುರಿಯುತ್ತದೆ; ದೇವತೆಗಳ ಲೋಕವು ಅತ್ತಲೇ ಇರುವುದೆಂದು ಅವರಿಗೆ ಹೇಗೋ ತಿಳಿದಿದೆ. ಮಳೆಯಳಿಸಿದಾಗ ಮುಗಿಲ ಕಡೆಗೆ ಮುಖ ಮಾಡಿ, ಮಳೆ ಕೊಡಿರೆಂದು ದೇವತೆಗಳನ್ನು ಪ್ರಾರ್ಥಿಸುತ್ತಾರೆ. ಒಳ್ಳೆಯ ಗಾಳಿ ಬೀಸಲೆಂದು ದೇವರನ್ನು ಪ್ರಾರ್ಥಿಸುತ್ತಾರೆ. ಬೆಳೆ ಹುಲುಸಾಗಿ ಬೆಳೆಯಲೆಂದು ಬಗೆಯುತ್ತಾರೆ. ಇಚ್ಛೆ ಕೈಗೂಡಿದಾಗ ನೈವೇದ್ಯ ಮಾಡಿಸುತ್ತಾರೆ. ಬರಡು ಹಯನಾದರೆ ಹರಕೆ ಒಪ್ಪಿಸುತ್ತಾರೆ. ಮದುವೆಯಾದರೆ, ಮಕ್ಕಳಾದರೆ ಕೃತಜ್ಞತೆಯನ್ನು ಸಲ್ಲಿಸುತ್ತಾರೆ.

ಕುಲಕ್ಕೊಂದು ಕುಲದೇವತೆ; ಊರಿಗೊಂದು ಗ್ರಾಮದೇವತೆ. ಮನೆಯಿದ್ದಲ್ಲಿ ಮನೆದೇವತೆ, ಹೊಲವಿದ್ದಲ್ಲಿ ಹೊಲದೇವತೆ. ಇವರೆಲ್ಲರೂ ಮನುಷ್ಯರ ಅಪೇಕ್ಷೆಯನ್ನು ಗುಪ್ತವಾಗಿಯೋ, ಪ್ರಕಟವಾಗಿಯೋ ಪೂರೈಸಿಕೊಡುವರು. ದಕ್ಕೆ ಪ್ರತಿಯಾಗಿ ನೈವೇದ್ಯ ಬೇಡುವರು; ಎಡೆ ಬೇಡುವರು. ಅವು ಹೋರಿಕರ ಕೊಟ್ಟರೆ ಮೀಸಲು ತುಪ್ಪ ದೇವತೆಗೆ, ಕೂಸಿನ ಅಳುವಿನ ಕರಕರೆ ತಪ್ಪಿದರೆ ಹಿರಿಯೊಡೆಯನಿಗೆ ಕೈಬೋನು. ಕಣ್ಣು ಬೇನೆ ಹಗುರಾದರೆ ದೇವತೆಗೆ ಕಣ್ಣು ಬಟ್ಟು - ಕೋರೆಮೀಸೆ, ಒಟ್ಟಾರೆ ತಾನು ಉಪಯೋಗಿಸುವ ತಿನಿಸು, ತುತ್ತು, ಅರಿಣ, ಅಂಗಿ, ಹೆಣ್ಣು, ಹೋರಿ, ಕುದುರೆ, ಹೊಸ ಮನೆ, ಏನಿದ್ದರೂ ಅದು ಸಂಬಂಧಪಟ್ಟ ದೇವತೆಗೆ ನೈವೇದ್ಯವಾಗಬೇಕು, ಅರ್ಪಣೆಯಾಗಬೇಕು, ಯಜ್ಞವಾಗಬೇಕು.

ಜೀವನದಲ್ಲಿ ವ್ಯಕ್ತಿ ಆದರ್ಶಯುತ ತತ್ವಗಳನ್ನು ರೂಢಿಸಿಕೊಂಡು ಉತ್ತಮ ನಾಗರಿಕನಾಗಿ ಬಾಳಿ ಬದುಕಲು ಮೌಲ್ಯಗಳು ತೀರಾ ಅವಶ್ಯವಾಗಿವೆ. ಜೀವನದಲ್ಲಿ ಯಾವುದು ಶ್ರೇಷ್ಠತೆಯನ್ನು ಹೊಂದಿರುತ್ತದೆಯೋ, ಯಾವುದನ್ನು ಎಲ್ಲರೂ ಅಪೇಕ್ಷೆ ಪಡುತ್ತಾರೋ ಅವೆಲ್ಲವೂ ಮೌಲ್ಯಗಳೆಂದು ಕರೆಸಿಕೊಳ್ಳುತ್ತವೆ. ಮೌಲ್ಯಗಳಲ್ಲಿ ಹಲವು ವಿಧ. ಕಾಲ ಗತಿಸಿದಂತೆ, ಕಾಲಕ್ಕೆ ತಕ್ಕ ಹಾಗೆ ಕೆಲವು ಮೌಲ್ಯಗಳು ಬದಲಾವಣೆಯನ್ನು ಹೊಂದಿದರೆ ಕೆಲವು ಶಾಶ್ವತವಾಗಿ ಹಾಗೆಯೇ ಉಳಿಯುತ್ತವೆ. ಉಳಿಯುವ ಮೌಲ್ಯಗಳು ಮುಂದಿನ ಜೀವನದಲ್ಲಿ ಯುವ ಪೀಳಿಗೆಗೆ ಸೂಕ್ತ ಮಾರ್ಗದರ್ಶನ ನೀಡುತ್ತ ಸಮೂಹಪ್ರಜ್ಞೆ, ಒಳಿತು, ನಡೆ, ನುಡಿ, ನೈತಿಕತೆ, ಹೊಂದಾಣಿಕೆ ಮುಂತಾದವುಗಳನ್ನು ತಲೆಮಾರಿನಿಂದ ತಲೆಮಾರಿಗೆ ತಿಳಿಸುತ್ತ ಸಾಗಿಸುತ್ತವೆ.

ಅವುಗಳನ್ನು ಇಂತಿಷ್ಟೆ ಎಂದು ಗೆರೆಕೊರೆದು ಹೇಳಲು ಸಾಧ್ಯವಿಲ್ಲ. ಜೀವನಶೈಲಿಗೆ ತಕ್ಕಹಾಗೆ ಹೊಸ ಹೊಸ ಹಾಡುಗಳು ರೂಪಿತಗೊಳ್ಳಬಹುದು. ಆದರೂ ಸಹಜೀವನದಲ್ಲಿ ಮೌಲ್ಯಗಳ ಯಾವುದಾದರೊಂದು ವಿಷಯ ತತ್ವ, ಆಧಾರವಾಗಿಟ್ಟುಕೊಂಡು ವರ್ಗೀಕರಣ ಮಾಡಬಹುದಾಗಿದೆ. ಸಮಾಜದಲ್ಲಿ ಉತ್ತಮ ನಾಗರಿಕನಾಗಲು ಮೌಲ್ಯಗಳು ಮನುಷ್ಯನಿಗೆ ಮಾರ್ಗಗರ್ಶಕವಾಗಿ ಸಹಾಯಕವಾಗುತ್ತವೆ.

ಸಾಮಾಜಿಕ ಪ್ರಜ್ಞೆ ಮತ್ತು ಸಂವೇದನೆಗಳ ಫಲವಾಗಿ ಜನಪದ ಸಾಹಿತ್ಯವು ಸೃಷ್ಟಿಗೊಂಡಿದೆ. ಜನಪದರ ಜೀವನದಲ್ಲಿ ಹಾಸುಹೊಕ್ಕಾದ ಜನಪದ ಸಾಹಿತ್ಯವು ಎಲ್ಲರಿಗೂ ದಾರಿದೀಪವಾಗಿದೆ. ಸಮಾಜದ ಹತ್ತು ಹಲವು ಆದರ್ಶಗಳು ರೂಪಗೊಳ್ಳಲು ಜನಪದ ಸಾಹಿತ್ಯ ಕಾರಣವಾಗಿದೆ. ಪ್ರತಿಯೊಂದು ಸಮಾಜಕ್ಕೂ ಅದರದೇ ಆದ ಸಂಸ್ಕೃತಿ, ಆಚಾರ, ವಿಚಾರಮುಂತಾದ ಅಂಶಗಳಿರುತ್ತವೆ. ಅವುಗಳನ್ನು ಕಳೆದುಕೊಂಡು ಪ್ರಚುರಪಡಿಸುವ ಜವಾಬ್ದಾರಿಯನ್ನು ಸಮಾಜ ಹೊಂದಿರುತ್ತದೆ. ಮನುಷ್ಯ ಸಮಾಜದ ಆದರ್ಶಗಳನ್ನು ತನ್ನಲ್ಲಿ ರೂಪಿಸಿಕೊಳ್ಳುವುದರ ಮೂಲಕ, ಸಮಾಜಕ್ಕೆ ತನ್ನದೇ ಆದ ಕೊಡುಗೆಯನ್ನು ನೀಡುತ್ತಾ ಬಂದಿದ್ದಾನೆ. ಈ ಸಮಾಜದ ಆದರ್ಶಗಳನ್ನು ರೂಪಿಸಿಕೊಳ್ಳುವಲ್ಲಿ ಜನಪದ ಸಾಹಿತ್ಯವು ಪ್ರಮುಖ ಕಾರ್ಯ ವಹಿಸುತ್ತಿರುವುದು ನಮ್ಮ ಗಮನಕ್ಕೆ ಬರುತ್ತದೆ. ಜನಪದರು ಜನಸಮುದಾಯದ ಮೇಲೆ ಅಪಾರ ನಂಬಿಕೆಯನ್ನಿಟ್ಟು ಪ್ರತಿಯೊಂದು ಕಾರ್ಯವನ್ನು ಸಮಾಜದ ಒಪ್ಪಿಗೆ ಪಡೆದು, ಕಾರ್ಯನಿರ್ವಹಿಸುವಂತವರು. ಸಮಾಜಕ್ಕೆ ಧಕ್ಕೆ ಬರುವ ಕಾರ್ಯಗಳನ್ನು ಮಾಡಲು ನಿರ್ಬಂಧವು ಇದರಲ್ಲಿ ಉಂಟು. ಜನಪದರ ಇಂಥ ಜಾತಿ ಚಟುವಟಿಕೆಯಿಂದಲೇ ಸಾಮಾಜಿಕ ಮೌಲ್ಯಗಳು ಬೆಳೆಯಲು ಸಹಾಯವಾಯಿತು. ವ್ಯಕ್ತಿಯ ವ್ಯಕ್ತಿತ್ವವು ಹೊರಹೊಮ್ಮಲು ಬುದ್ಧಿಶಕ್ತಿಯು ಪ್ರಮುಖ ಕಾರಣವಾಗಿರುತ್ತದೆ. ಮನುಷ್ಯ ನಿರಂತರವಾಗಿ ಹೊಸತನ್ನು ಗುರುತಿಸುವ, ಸಂಶೋಧನಾ ಭಾವನೆಯಿಂದ ಕಾಣುವ ಸ್ವಭಾವದವನಾಗಿದ್ದು ದರಿಂದಲೇ ಜಗತ್ತಿನಲ್ಲಿ ಎಲ್ಲಾ ಪ್ರಾಣಿಗಳಿಗಿಂತ ಶ್ರೇಷ್ಠನೆನಿಸಿಕೊಂಡಿದ್ದಾನೆ. ಜನಪದರ ದೃಷ್ಟಿಯಲ್ಲಿ ಪ್ರತಿಯೊಬ್ಬರಲ್ಲೂ ಹೊಸತನ್ನು ಗುರುತಿಸುವ ಸಾಮರ್ಥ್ಯವಿದೆ. ಅದು ಕೃಷಿ, ಕೈಗಾರಿಕೆ, ವ್ಯಾಪಾರ ಅಥವಾ ಜೀವನದ ಪ್ರತಿಯೊಂದು ಚಟುವಟಿಕೆ ಇರಬಹುದು. ಜನಪದರ ಜೀವನದ ಹಲವು ರಂಗಗಳಲ್ಲಿ ಬಳಸಿಕೊಂಡಿರುವ ತಂತ್ರಜ್ಞಾನವನ್ನು ಗಮನಿಸಿದರೆ, ಅಕ್ಷರಜ್ಞಾನ ಬಲ್ಲವರಿಗಿಂತ ಇವರೇನು ಕಡಿಮೆಯಿಲ್ಲ. ಇಂದು ಇವರು ಬಳಸಿಕೊಂಡ ಅನೇಕ ತಾಂತ್ರಿಕ ಅಂಶಗಳು ಹಲವು ಮಾಧ್ಯಮದ ಮೂಲಕ ವಿಸ್ತೃತಗೊಂಡಿದೆ ಎಂದರೆ ತಪ್ಪಾಗದು. ಕೃಷಿ ಚಟುವಟಿಕೆಯಲ್ಲಿ ಕೃಷಿಗೆ ಸಹಾಯಕವಾಗಿರುವ ಆಯುಗಾರರು ತಯಾರಿಸುವ ವಸ್ತುಗಳಲ್ಲಿ ತಂತ್ರಜ್ಞಾನವನ್ನು ಗುರುತಿಸಿದರೆ

ಬೆರಗಾಗುತ್ತದೆ. ಇಂದಿನ ಆಧುನಿಕ ಉಪಕರಣವು ಇವರು ತಯಾರಿಸಿದ ಉಪಕರಣಕ್ಕಿಂತ ಗಟ್ಟಿಯಾಗಲಾರವು. ಕಬ್ಬಿಣದ ಕೆಲಸ, ಕಟ್ಟಿಗೆಯ ಕೆಲಸ, ಮಣ್ಣಿನ ಕೆಲಸ, ಕರಕುಶಲತೆಯಲ್ಲಿ ಜನಪದರ ಬೌದ್ಧಿಕತೆ ವ್ಯಾಪಕವಾಗಿ ಹರಡಿರುವುದು ಗಮನಾರ್ಹ.

ಜನಪದರು ಪಂಚೇಂದ್ರಿಯಗಳನ್ನು ಸದಾ ನಿಯಂತ್ರಣದಲ್ಲಿಟ್ಟುಕೊಳ್ಳಲು ಶ್ರಮಿಸಿದವರು. ಆರೋಗ್ಯವೇ ಭಾಗ್ಯ ಎಂಬ ಮಾತನ್ನು ಚೆನ್ನಾಗಿ ಅರಿತುಕೊಂಡವರು. ಇಂದು ಆಧುನಿಕತೆಯ ಜೀವನದಲ್ಲಿ ಬದುಕಿನ ತೀವ್ರಗತಿಯ ಓಟಕ್ಕೆ ಬೆಲೆಕೊಟ್ಟು ಮನುಷ್ಯ ಆರೋಗ್ಯದ ಗಮನ ಹರಿಸುತ್ತಿಲ್ಲ. ಇಂದು ತಿನ್ನುವ ಆಹಾರ, ಸೇವಿಸುವ ಗಾಳಿ, ಕುಡಿಯುವ ನೀರು ಕಲುಷಿತಗೊಂಡಿದ್ದು, ಇವೆಲ್ಲವೂ ಮನುಷ್ಯನ ಆರೋಗ್ಯದ ಮೇಲೆ ಪ್ರಮುಖ ಪಾತ್ರವನ್ನು ವಹಿಸುತ್ತವೆ. ಆರೋಗ್ಯ ಸುಧಾರಿಸಿಕೊಳ್ಳಲು ಇಂಗ್ಲೀಷ್ ಔಷಧಿಯ ಮೊರೆ ಹೋಗುತ್ತಿದ್ದಾನೆ. ಆದರೆ ಜನಪದರ ನಿಲುವು ಸ್ವಚ್ಛತೆ, ಆಹಾರದ ಬಳಕೆ, ಆಹಾರ ತಯಾರಿಸುವ ಪರಿಕರಗಳು, ದುಷ್ಟ ಟಗಳಿಂದ ದೂರವಿರುವುದು, ಅಂಗಾಂಗಗಳ ರಕ್ಷಣೆ ಮುಂತಾದವುಗಳ ಮಹತ್ವ ತಿಳಿದುಕೊಂಡರೆ ಮನುಷ್ಯ ಆರೋಗ್ಯ ಸುಧಾರಿಸಿಕೊಳ್ಳಲು ಶ್ರಮ ಪಡಬೇಕಾಗಿಲ್ಲ ಎಂಬುದು ಜನಪದರ ಅನುಭವದ ಮಾತಾಗಿದೆ.

ವಿನಿಮಯ ಪದ್ಧತಿಯಿಂದ ಆರಂಭವಾದ ಜನಪದರ ಆರ್ಥಿಕ ಜೀವನ ಕಾಲ ಗತಿಸಿದಂತೆ ಇಂತಹ ಪದ್ಧತಿ ಸ್ಥಗಿತಗೊಂಡು ಹಣದ ಮೂಲಕ ವ್ಯವಹಾರವು ನಡೆಯತೊಡಗಿತು. ಜನಪದರಲ್ಲಿರುವ ಗಳಿಕೆ, ಬಳಕೆ, ಉಳಿಕೆಯ ಕಲ್ಪನೆಯು ಅವರ ಜೀವನದ ಆದರ್ಶವನ್ನು ಉನ್ನತ ಮಟ್ಟದ ಕಡೆಗೆ ಕೊಂಡೊಯ್ಯಲು ಸಹಾಯಕವಾಯಿತು. ಪ್ರಪಂಚದ ಪ್ರತಿಯೊಂದು ಜೀವಿಯು ಉತ್ತಮವಾದ ಜೀವನ ನಡೆಸಲಿ ಎನ್ನುವ ವಿಶಾಲವಾದ ಮನೋಭಾವ ಜನಪದರದು. ಅತಿಯಾದ ಗಳಿಕೆಯ ಆಶೆ, ಸಂಗ್ರಹ ಬುದ್ಧಿ ಸರಿಯಾದುದಲ್ಲ. ಕೊಟ್ಟಿದ್ದು ತನಗೆ, ಬಚ್ಚಿಟ್ಟಿದ್ದು ಪರರಿಗೆ ಎಂಬ ಆದರ್ಶಯುತ ಮಾತುಗಳು ಜನಪದರ ಸಾಮಾಜಿಕ ಹೊಂದಾಣಿಕೆಗೆ ನಿದರ್ಶನವಾಗಿದೆ. ಪ್ರಾಮಾಣಿಕತೆಯಿಂದ ದುಡಿದು, ಹಣ ಗಳಿಸಬೇಕೆಂಬ ಉದ್ದೇಶ, ಗಳಿಸಿದ ಹಣ, ದವಸ ಧಾನ್ಯಗಳನ್ನು ಹಂಚಿ ತಿನ್ನುವ ಮನೋಭಾವ, ಅಸಹಾಯಕರಿಗೆ ಸಹಾಯ, ಸತ್ಪಾತ್ರರಿಗೆ ಸಹಾಯ ಮುಂತಾದ ಗುಣಗಳು ಜನಪದರಲ್ಲಿ ಸಹಜವಾಗಿಯೇ ಅಳವಡಿದ್ದು ಗಮನಾರ್ಹ. ಸರಕು ಸಂಸ್ಕೃತಿ

ಜನಪದರದ್ದಾಗಿರಲಿಲ್ಲ. ಜನಪದರಲ್ಲಿ ಎಷ್ಟೇ ಶ್ರೀಮಂತರಾಗಿರಲಿ, ಅವರು ಸಾಮಾನ್ಯ ಜನರಂತೆ ಜೀವನ ನಡೆಸುತ್ತಿದ್ದು ಕಂಡುಬರುತ್ತದೆ. ಮನುಷ್ಯ ಹಣವನ್ನು ಸುಲಭವಾಗಿ ಗಳಿಸಬಹುದು. ಆದರೆ ಮಾನವೀಯ ಆದರ್ಶಗಳನ್ನು ಗಳಿಸುವುದು ಸುಲಭದ ಮಾತಲ್ಲ ಎಂಬ ಬಲವಾದ ನಂಬಿಕೆ ಪೂರ್ವಜರದು.

ಮನುಷ್ಯ ಸಮಾಜದಲ್ಲಿ ಪರಿಪೂರ್ಣ ವ್ಯಕ್ತಿ ಎನಿಸಿಕೊಳ್ಳಲು ಮುಖ್ಯವಾಗಿ ನೀತಿಯುತವಾಗಿರಬೇಕು. ಇಂದು ಸಮಾಜದಲ್ಲಿ ಅನೇಕ ಜನ ಐಶ್ವರ್ಯ, ಸಂಪತ್ತಿಗಾಗಿ ವಿದ್ಯೆ ಪಡೆದು ನೈತಿಕ ಆದರ್ಶಗಳನ್ನು ಕಡೆಗಣಿಸಿದ್ದು ಕಂಡುಬರುತ್ತದೆ. ಜನಪದರ ದೃಷ್ಟಿಯಲ್ಲಿ ಐಕ್ಯತೆ, ಸೋದರತ್ವ, ದಯೆ, ಸತ್ಯ, ಸಹಕಾರ, ಔದಾರ್ಯ, ನಿಷ್ಠೆ, ಶೀಲ, ನಂಬಿಕೆ, ಧರ್ಮ, ಗುರುಭಕ್ತಿ ಎಂಬುದು ಮನುಷ್ಯನಲ್ಲಿರಬೇಕಾದ ಪ್ರಮುಖ ಗುಣವಾಗಿದೆ. ಜನಪದರು ಸೃಷ್ಟಿಸಿದ ಜನಪದ ಸಾಹಿತ್ಯದಲ್ಲಿ ಇಂತಹ ಹಲವಾರು ಅಂಶಗಳನ್ನು ಕಾಣಬಹುದು.

ಪ್ರಸ್ತುತ ಮಹಾಪ್ರಬಂಧದಲ್ಲಿ ಕ್ರಿಯಾತ್ಮಕ ಗೀತೆಗಳನ್ನು ಗಮನದಲ್ಲಿ ಟ್ಟುಕೊಂಡು ವಿಶಾಲವಾದ ಚೌಕಟ್ಟಿನೊಂದಿಗೆ ಅವುಗಳ ಮೌಲ್ಯದೊಂದಿಗೆ ವಿವೇಚಿಸಲಾಗಿದೆ. ಪರಂಪರಾಗತವಾಗಿ ಹರಿದು ಬಂದ ನಮ್ಮ ಮೌಖಿಕ ಸಾಹಿತ್ಯದಲ್ಲಿ ಈ ಮೌಲ್ಯಗಳನ್ನು ಯಾವ ರೀತಿಯಲ್ಲಿ ಪ್ರತಿಪಾದಿಸಲಾಗಿದೆ ಎಂಬುದು ಕುತೂಹಲಕರ ವಿಷಯವೇ ಆಗಿತ್ತು. ಜನಪದ ಸಾಹಿತ್ಯವೆಂಬುದು ಅಗೆದು ಮುಗಿಸಲಾರದ ದೊಡ್ಡ ಗಣಿ. ಅಗೆದಷ್ಟು ಬೆಲೆಯುಳ್ಳ ಮುತ್ತು ರತ್ನಗಳೇ ದೊರೆಯುತ್ತವೆ. ಜನಪದ ಸಾಹಿತ್ಯದ ವಿವಿಧ ಪ್ರಕಾರಗಳಿಂದ ಅವಶ್ಯವೆನಿಸಿದ ವಿವಿಧ ಉದಾಹರಣೆಗಳನ್ನು ಆಯ್ದುಕೊಂಡು ಮೌಲ್ಯಗಳನ್ನು ಕಟ್ಟಿಕೊಡುವ ಪ್ರಯತ್ನ ಇಲ್ಲಿ ಮಾಡಲಾಗಿದೆ. ಇದರ ಅರ್ಥ ಅವುಗಳ ಪ್ರತಿಪಾದನೆಗೆ ಜನಪದ ಸಾಹಿತ್ಯದಲ್ಲಿ ಇವಿಷ್ಟೇ ಉದಾಹರಣೆಗಳು ದೊರೆಯುತ್ತವೆಂದಲ್ಲ; ಇಲ್ಲಿ ನಮೂದಿಸಿದ್ದಕ್ಕಿಂತ ಅನೇಕ ಪಟ್ಟು ಉದಾಹರಣೆಗಳು ಜನಪದ ಸಾಹಿತ್ಯ ಸಾಗರದಲ್ಲಡಗಿವೆ ಎಂಬ ಅರಿವು ಇದ್ದೇ ಇದೆ. ಮುಖ್ಯವಾಗಿ ಈ ಮಹಾಪ್ರಬಂಧದ ವಿಷಯವನ್ನು ಬಹಳ ಮಹತ್ವಾಕಾಂಕ್ಷೆಯಿಂದ ಆಯ್ದುಕೊಳ್ಳಲಾಗಿದೆ. ಜನಪದ ಕ್ರಿಯಾತ್ಮಕ ಗೀತೆಗಳಲ್ಲಿ ಅಳವಡಿಸಿರುವ ಮೌಲ್ಯಗಳನ್ನು ಶೋಧಿಸಿ, ನಿರೂಪಿಸಿಕೊಡುವ ಜವಾಬ್ದಾರಿಯುತ ಕಾರ್ಯವನ್ನು ಇಲ್ಲಿ ಕೈಕೊಳ್ಳಲಾಗಿದೆ. ಮಹಾಪ್ರಬಂಧದ ರಚನೆಯಲ್ಲಿ ಅನೇಕ ಮಿತಿಗಳು ಇರಬಹುದಾದರೂ, ನಮ್ಮ ಸಾಮಾಜಿಕ ವ್ಯವಸ್ಥೆ ಹೆಚ್ಚು ಮೌಲ್ಯಾಧಾರಿತವಾಗಿ ಜನಪದ ಕ್ರಿಯಾತ್ಮಕ ಗೀತೆಗಳನ್ನು ಪರಿಣಾಮಕಾರಿಯಾಗಿ ಬಳಸಿಕೊಳ್ಳಲು ಯೋಗ್ಯ ಅವಕಾಶಗಳು ದೊರೆಯುವಂತಾದರೆ ನನ್ನ ಶ್ರಮ ಸಾರ್ಥಕವೆಂದು ಭಾವಿಸುತ್ತೇನೆ.

ಜನಪದ ಕ್ರಿಯಾತ್ಮಕ ಚಟುವಟಿಕೆಗಳಲ್ಲಿ ಬಳಕೆಗೊಳ್ಳುವ ವಸ್ತುಗಳು

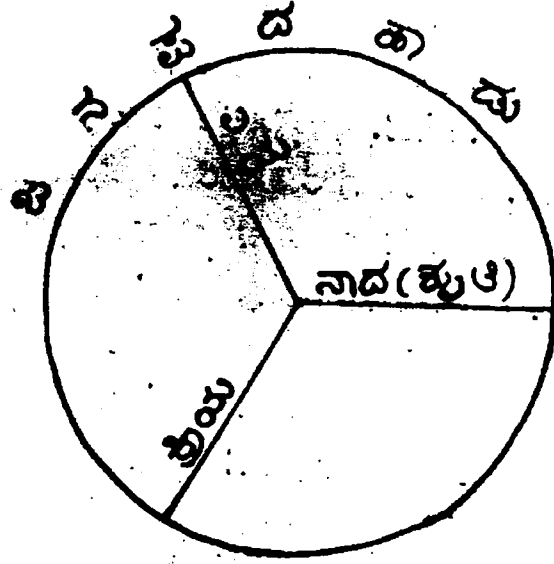

ವ್ಯಕ್ತ ಸಿದ್ಧಾಂತ

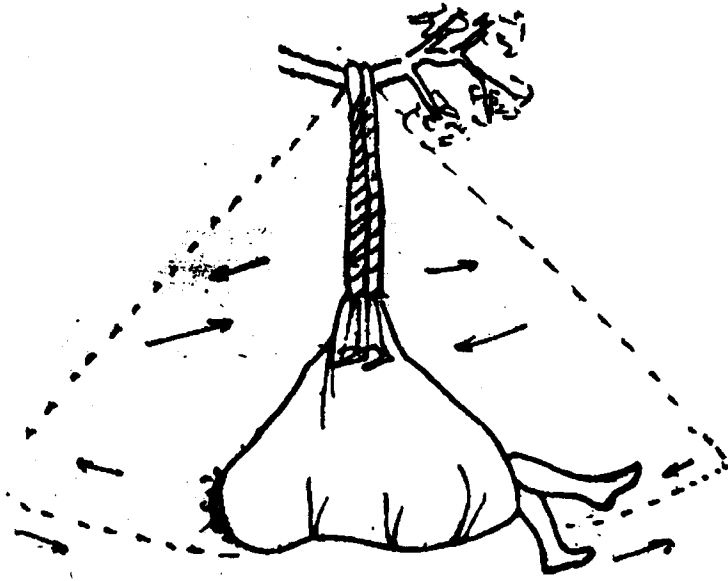

ಕೊಟ್ಟಿಲು

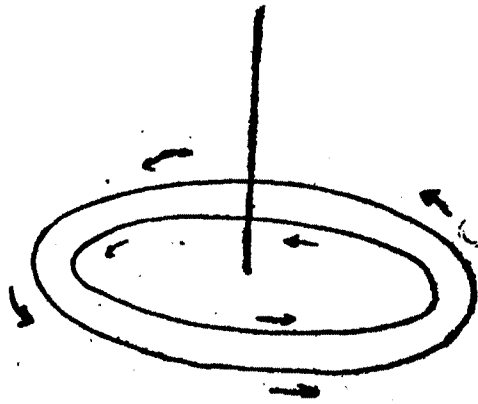
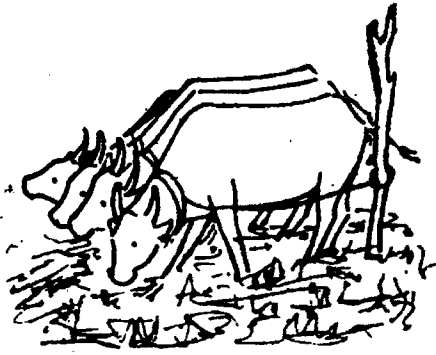

500

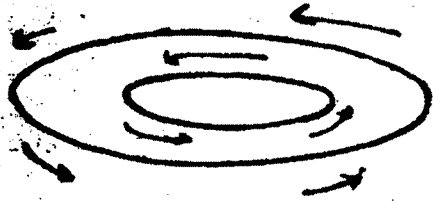
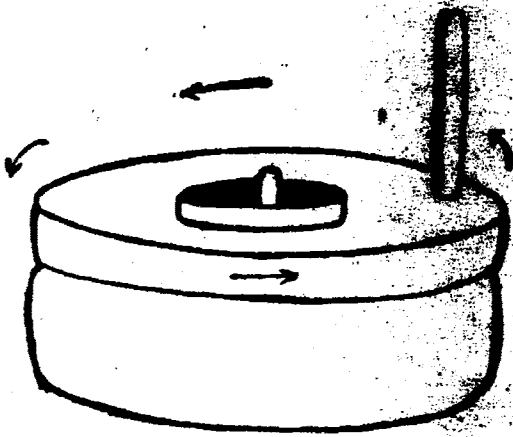

501

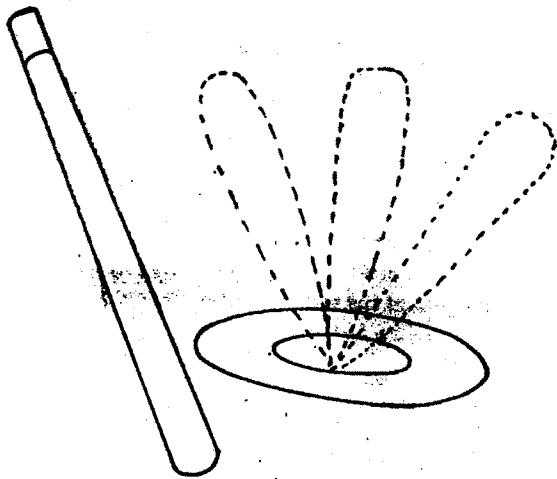

502

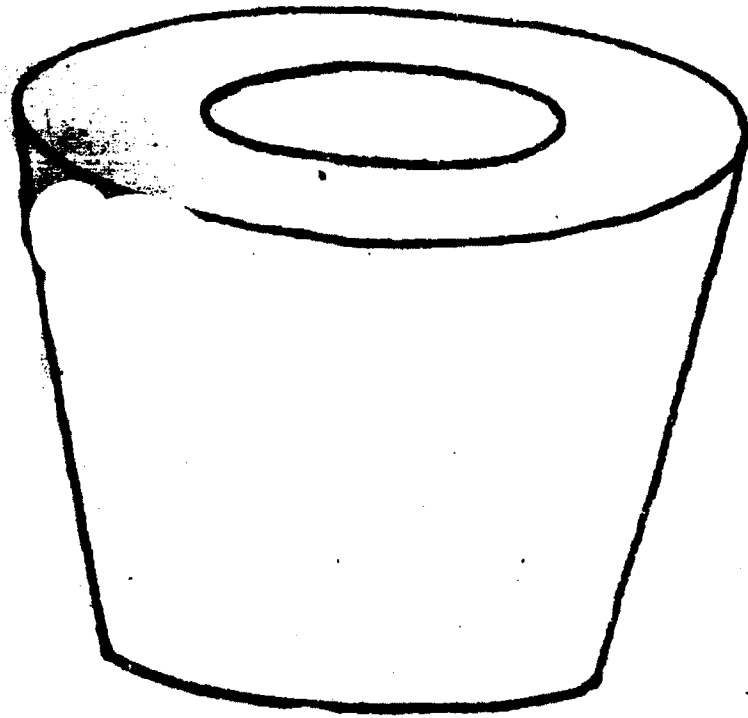

बर्तन

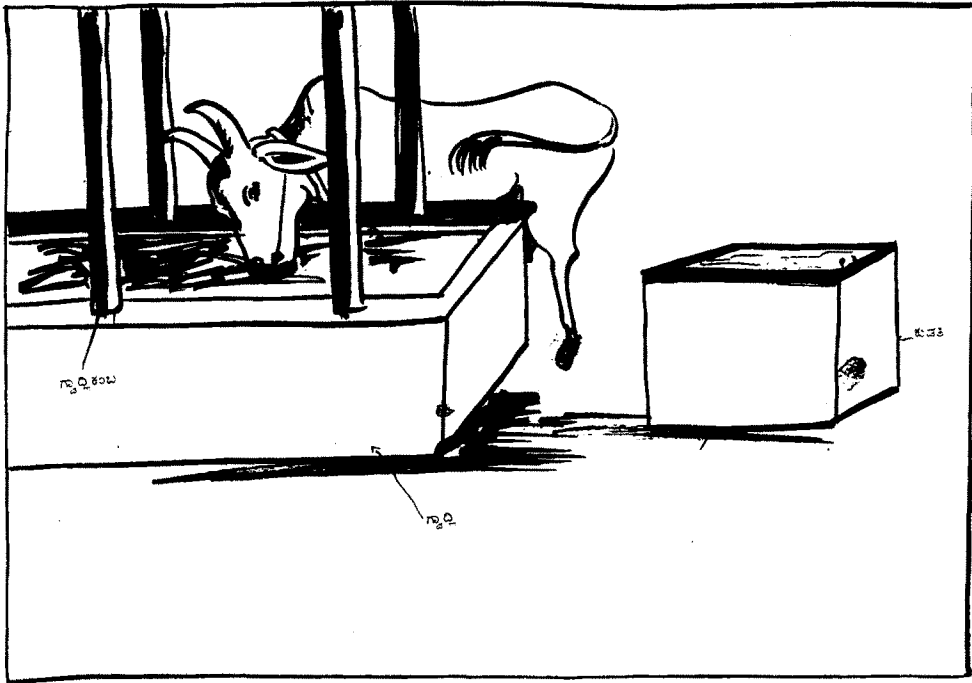

बर्तन

बर्तन

बर्तन

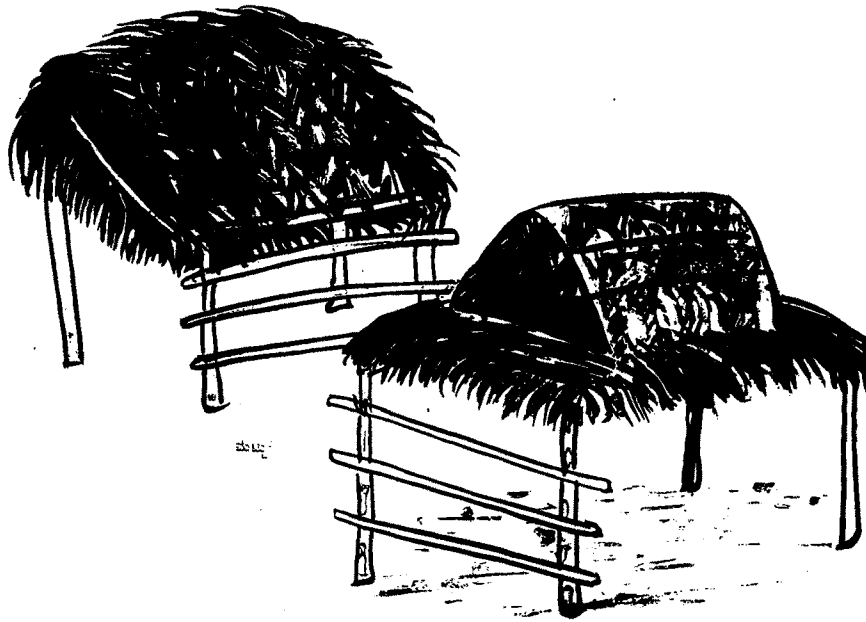
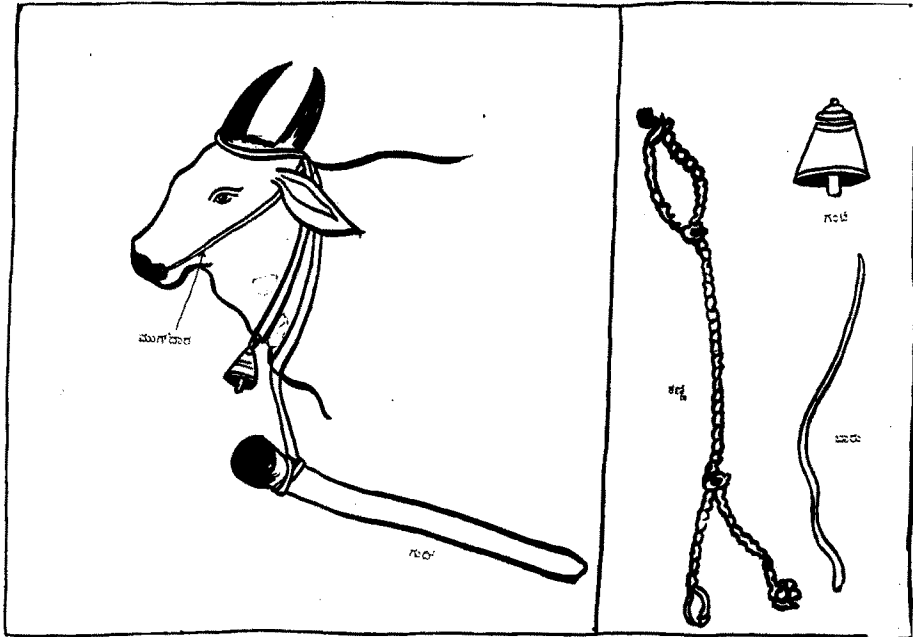

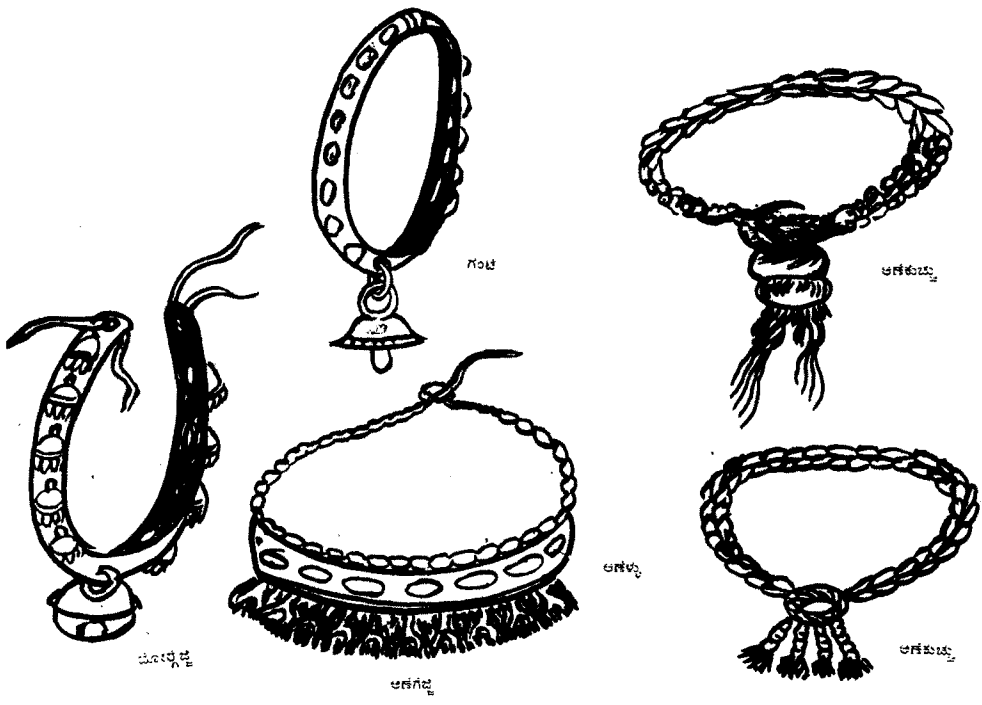
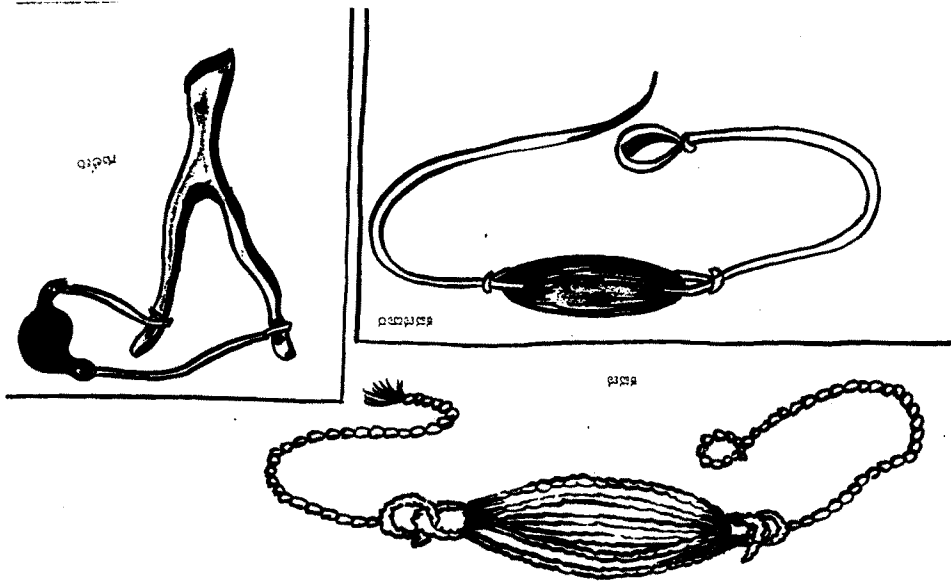

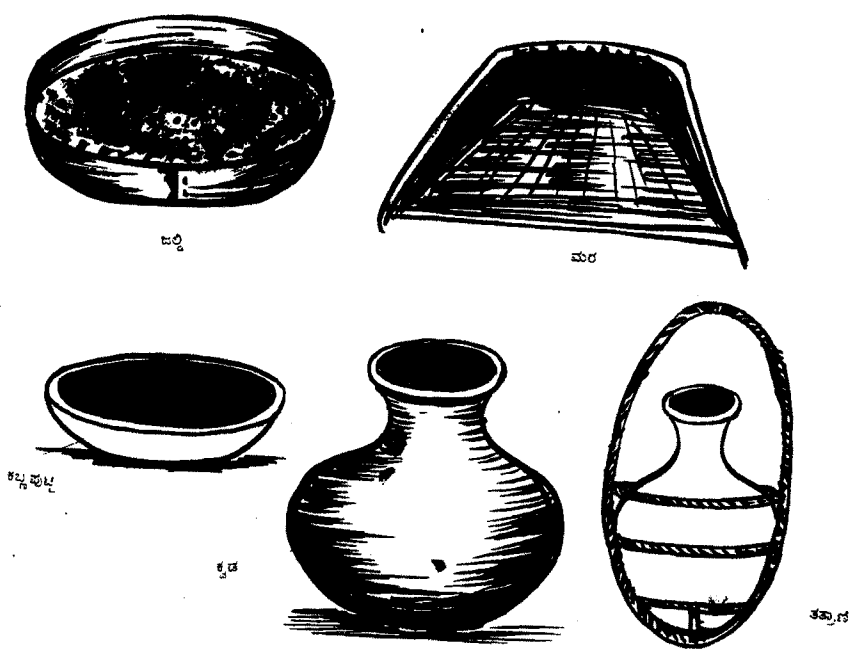
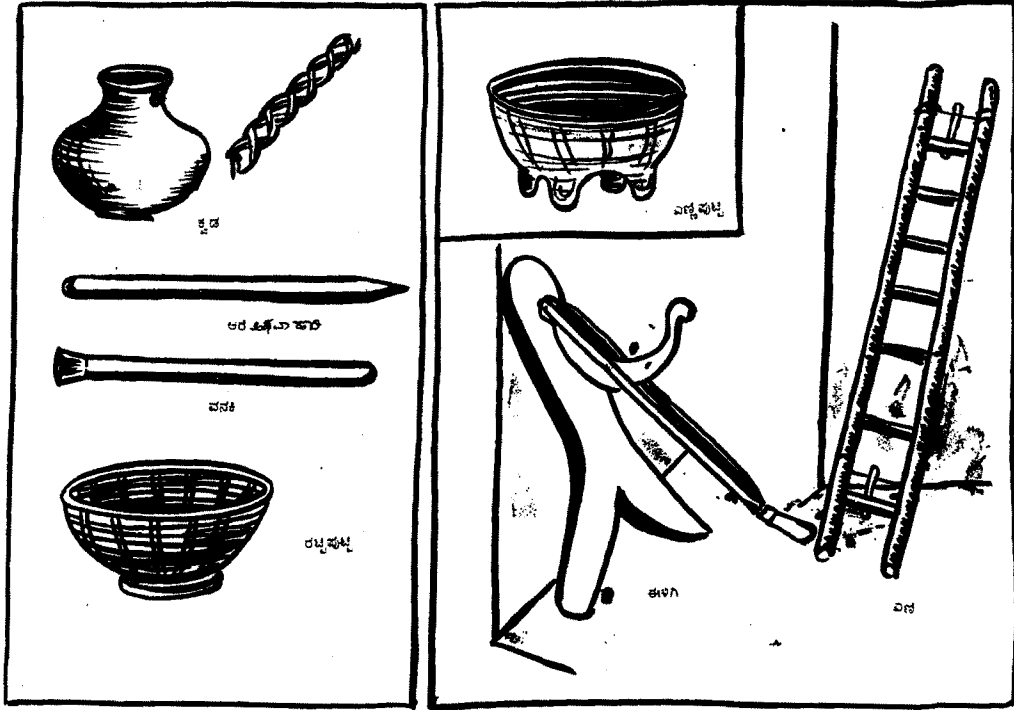

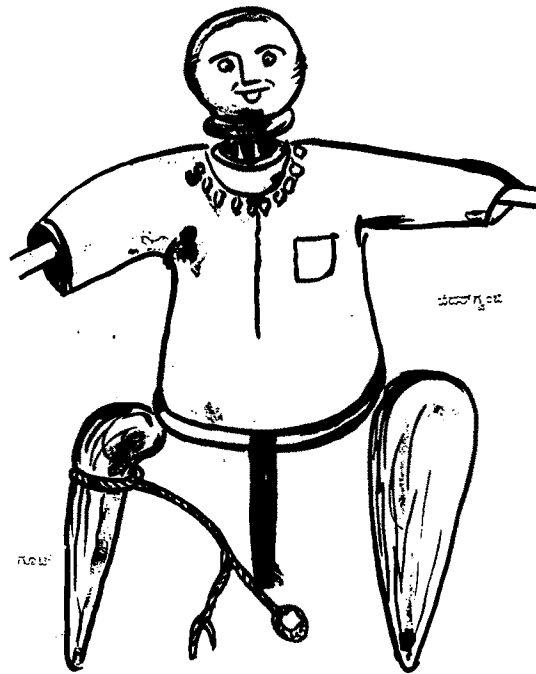
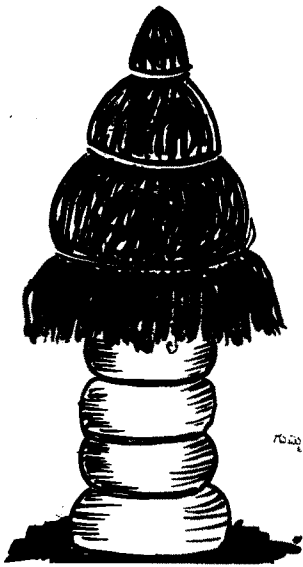
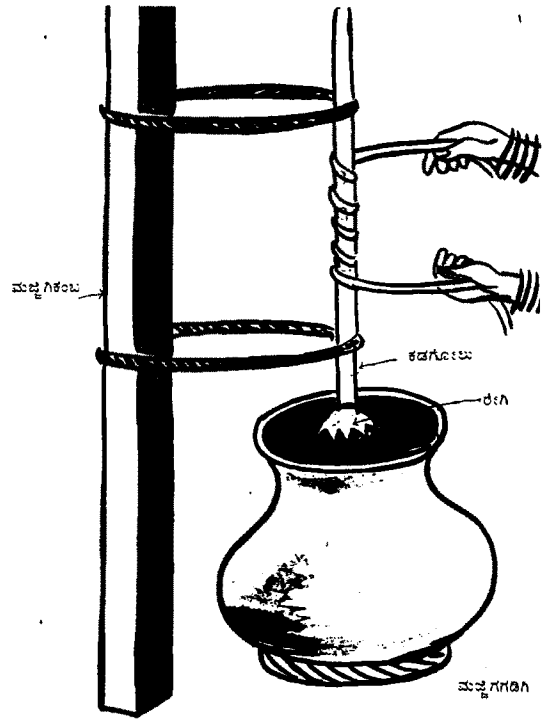
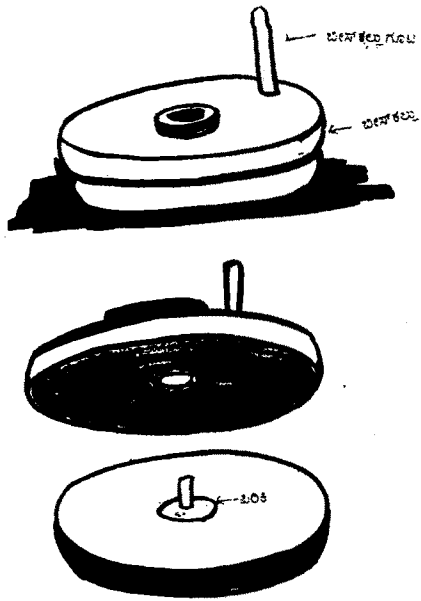

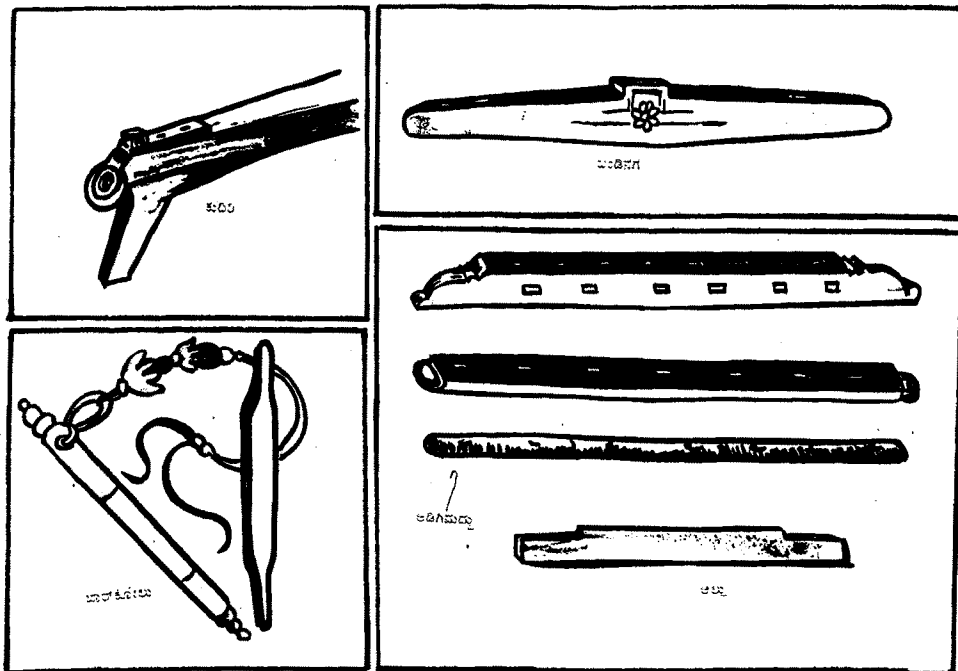
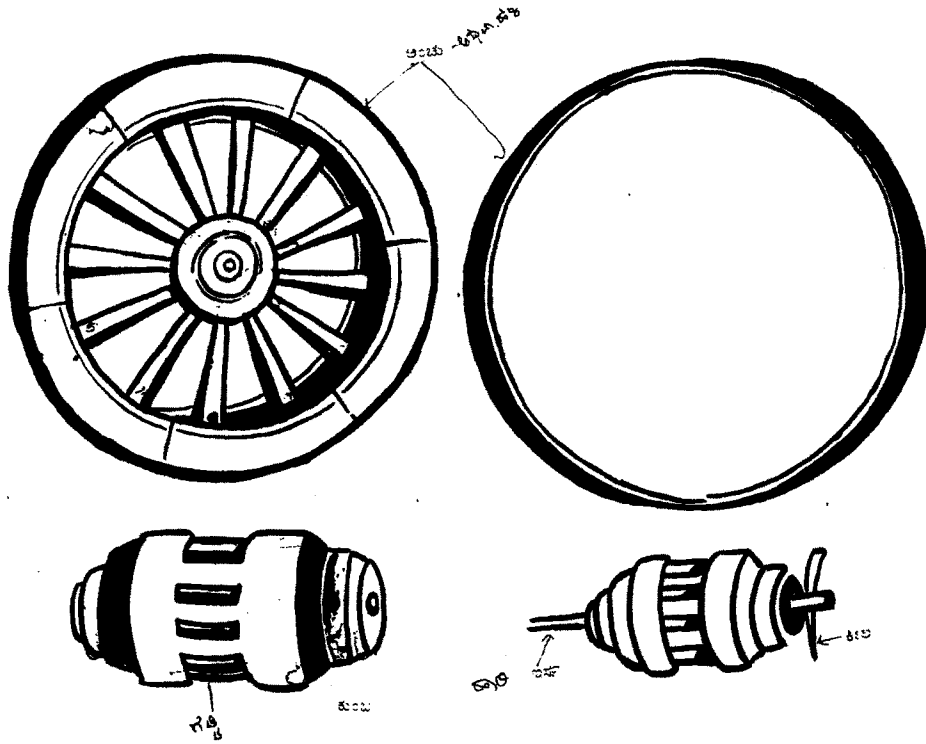

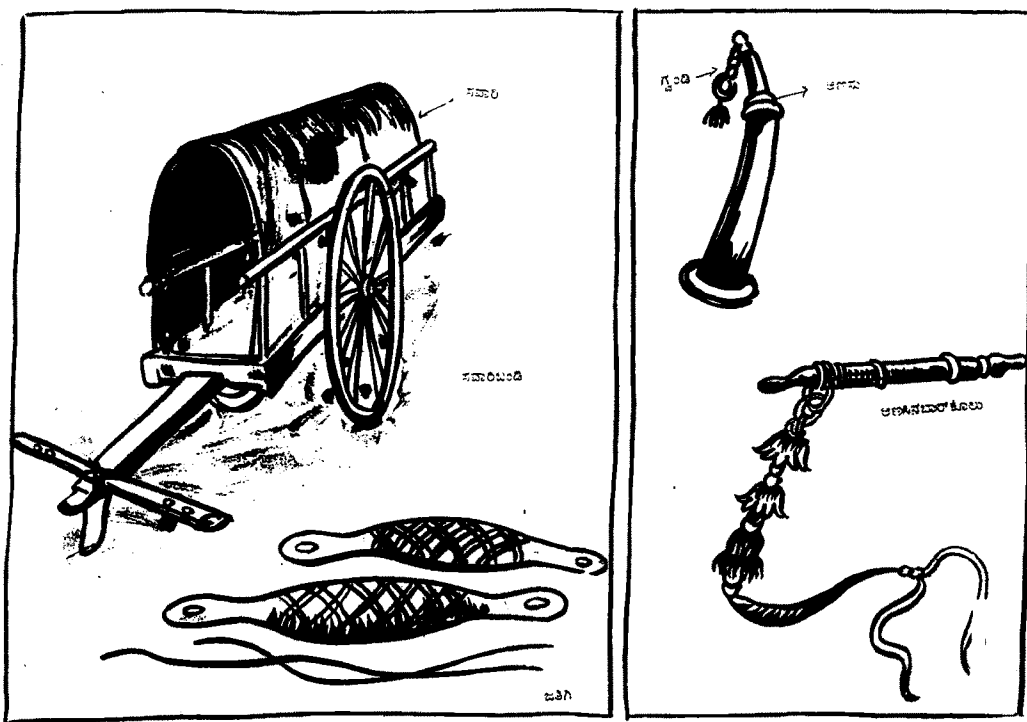

കുണ്ടു

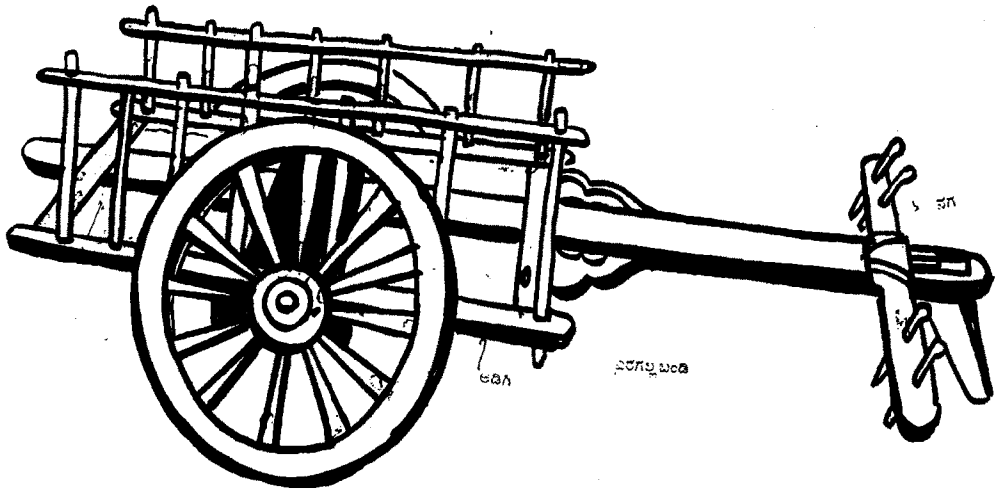

၁၀၉

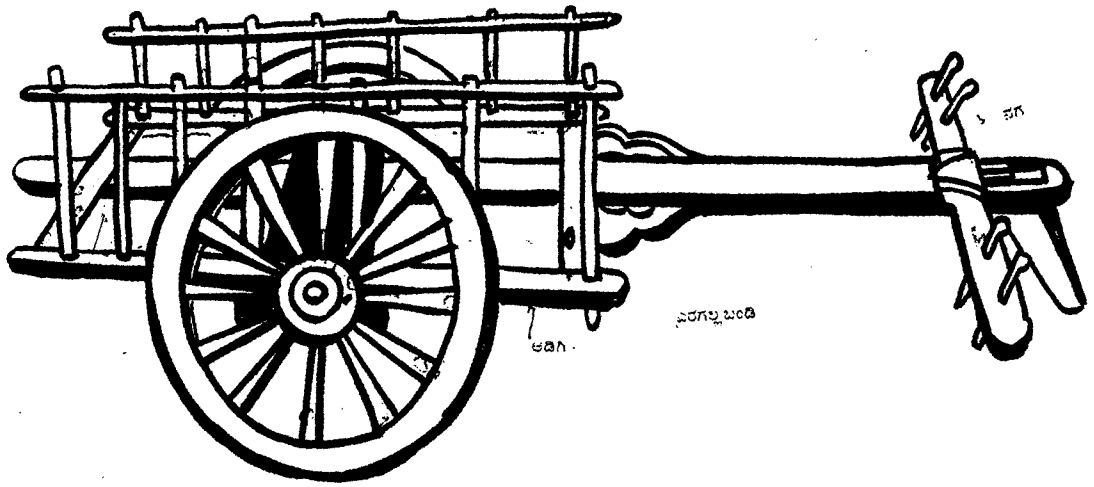

၁၀၉

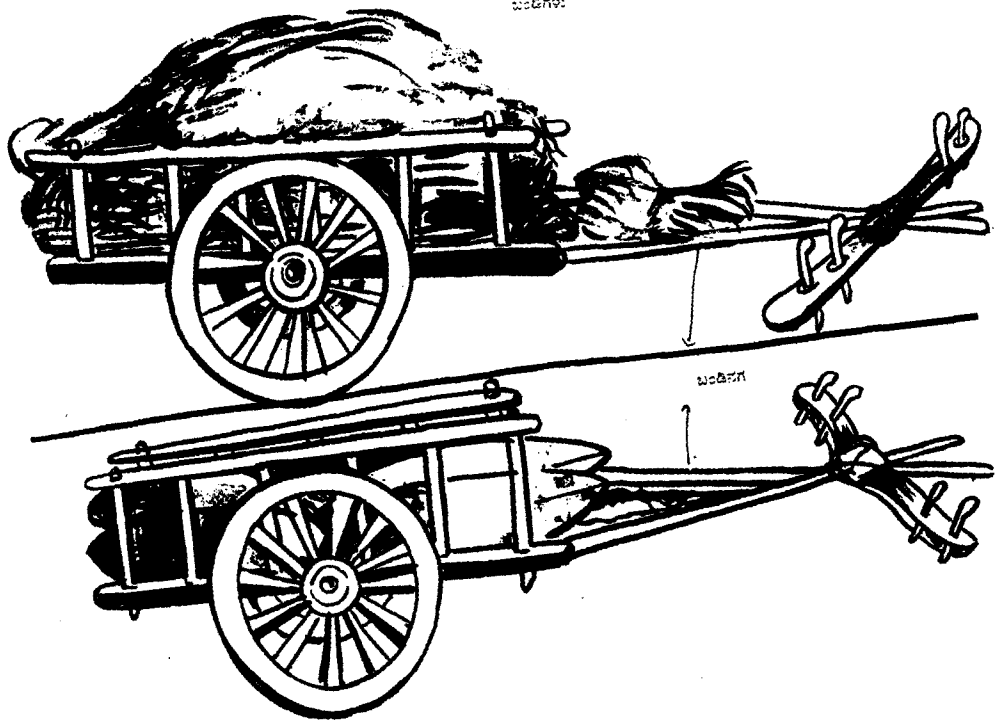

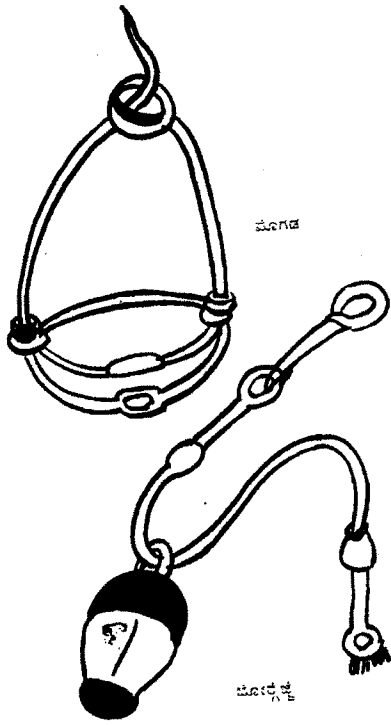

ವಿಣ

ಬಿರೇಂದ್ರ

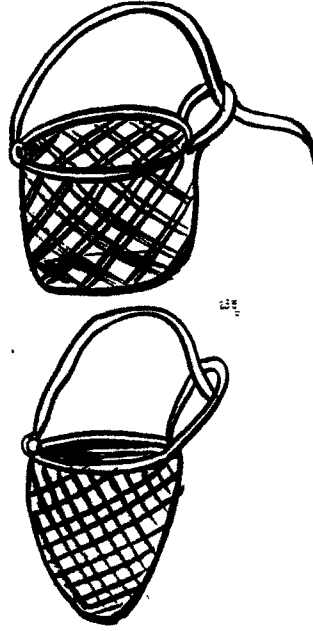

ಬಿಣ

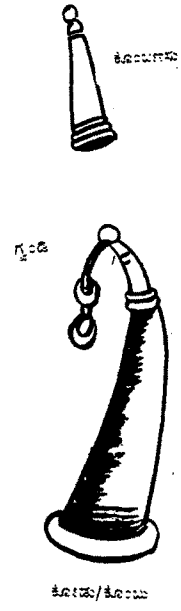

ಕಿರೀಟ

ಗುಂಡಿ

ಕಿರೀಟ/ಕಿರೀಟ

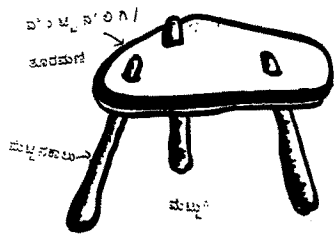

ವಿಣ

ವಿಣ

ವಿಣ

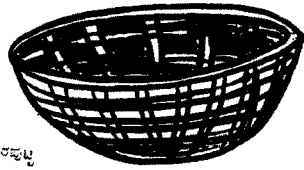

ಬಿಣ



ಬಿಣ

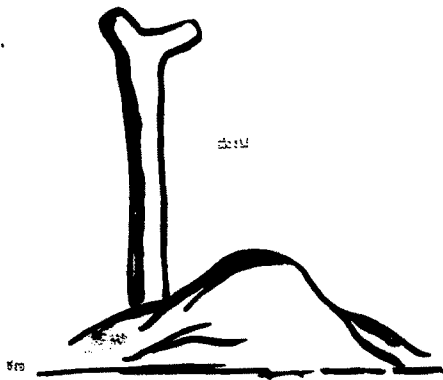

ಬಿಣ

ಬಿಣ



ಬಿಣ

